



EFFIZIENT & ERGONOMISCH

EFFIZIENZ

Alles spricht für Bestapower

- Effiziente Energiezufuhr für Druckluft- und Elektrowerkzeuge sowie für Akkuschauber-Ladegeräte
- Einfache Integration von Datenkabeln für Elektroschauber-Steuergeräte, Drucker und Monitore
- Direkter Anbau von Leuchten, Kabelkanälen, Warnlampen und Ventilatoren
- Reduktion des Medienstahlbaus
- Hoher Freiheitsgrad bei der Planung und Montage
- Korrosions- und silikonfrei
- Hoher Luftdurchsatz bei minimalem Druckverlust
- Geeignet für stationäre und kontinuierliche Arbeitsplätze
- Einfache Nachrüstung von zusätzlichen Arbeitsplätzen
- Verschleissarm und wiederverwendbar
- Reduzierung von Spiralschläuchen
- Die Schiene wirkt als Druckluftspeicher
- Modularer Aufbau

ERGONOMIE

Hohe Produktivität und motivierte Mitarbeiter

- Kurze Arbeitswege
- Optimal platzierte Werkzeuge
- Minimaler Kraftaufwand



NACHHALTIGKEIT

Die Nachhaltigkeit von Bestapower ist erwiesen

- Die Wiederverwendbarkeit senkt den Investitionsbedarf
- Überdurchschnittliche Lebensdauer, verschleissarm
- Ausfallzeiten, Reparaturkosten und Ersatzteillager sind minimiert
- Das System lässt sich jederzeit einfach und schnell erweitern und anpassen
- Reduziert die Energiekosten
Weniger Druckverlust ($p_1 - p_2$) und keine Leckage (O-Ring gedichtet)

Ohne Spiralschläuche sparen Sie messbar Energie

Beispiel, Verwendung von:

- a) Gerader Schlauch $d_i = 9.0$ mm
- b) Spiralschlauch $d_i = 9.0$ mm, D Spirale = 70 mm
- c) Spiralschlauch $d_i = 8.0$ mm, D Spirale = 66 mm
- d) Spiralschlauch $d_i = 6.5$ mm, D Spirale = 68 mm

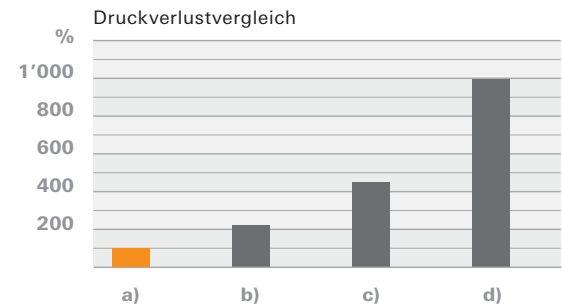
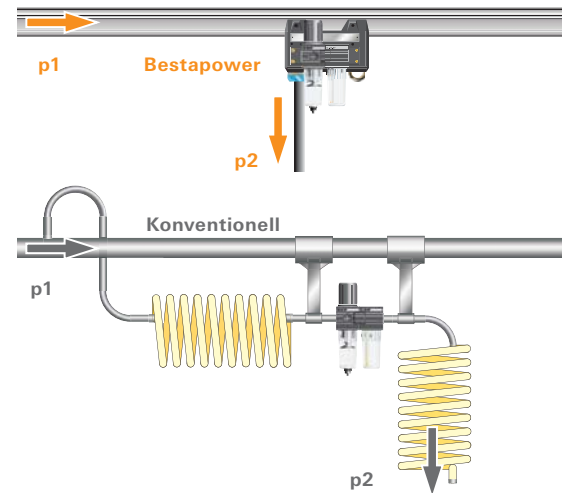

Quelle: Walther Präzision

Testanordnung
 Arbeitslänge Schlauch 5 m
 Betriebsüberdruck 6 bar
 Volumenstrom 10 l/s bei 20°C

REFERENZEN

Weltweit sind über 160 km Bestapower installiert

Tausende von Arbeitern in der Automobilindustrie, in der Haushaltsgerätekfertigung sowie im Maschinen- und Gerätebau arbeiten tagtäglich erfolgreich mit Bestapower.



Die Schienenprofile

Die Aluminiumprofile sind farblos eloxiert und in Längen bis zu sechs Meter erhältlich. Sie können zu beliebig langen Schienensträngen verbunden werden. Die druckluftgeführten Profile sind mit silikonfreien und ölbeständigen O-Ringen abgedichtet. Maximale Dichtheit und Korrosionsfreiheit sind garantiert.

BESTAPOWER PROFILE

Profil C75 - der Kompakte

Das Profil ohne Luftführung verfügt über vier praktische Nuten für den Anbau von Peripheriegeräten und kann mit Energieführungen ausgerüstet werden.

Gewicht pro Meter	1.82 kg/m
Gewicht 6 m Profil	10.9 kg
Traglast	65 kg bei Punktlast 80 kg mit Werkzeugablage
Abhängedistanz	2 m bei 65 kg, 3 m bei 30 kg
Trägheitsmoment	36 cm ⁴

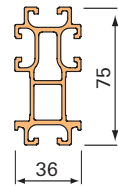

Profil A62 - der Klassiker

Das Profil mit integrierter Druckluftführung eignet sich für die Zapfventiltechnik mit Abnahmewagen und für Energieführungen.

Gewicht pro Meter	2.63 kg/m
Gewicht 6 m Profil	15.8 kg
Leitungsquerschnitt	2098 mm ² (≙ 2" Rohr)
Betriebsdruck max.	10 bar
Traglast	80 kg
Abhängedistanz	2 m bei 80 kg, 3 m bei 30 kg
Trägheitsmoment	45 cm ⁴

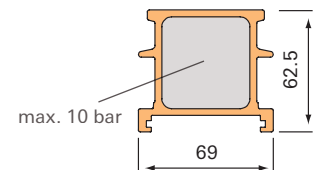

Profil A180 - der Kraftprotz

Das Profil mit integrierter Druckluftführung erlaubt mit seiner hohen Tragkraft den Stahlbau zu reduzieren. Nuten an drei Seiten ermöglichen den Anbau von Energieführungen und Peripheriegeräten. Die Profile A62 und A180 sind kompatibel.

Gewicht pro Meter	5.70 kg/m
Gewicht 6 m Profil	34.2 kg
Leitungsquerschnitt	2098 mm ² (≙ 2" Rohr)
Betriebsdruck max.	10 bar
Traglast	120 kg
Abhängedistanz	6 m
Trägheitsmoment	748 cm ⁴

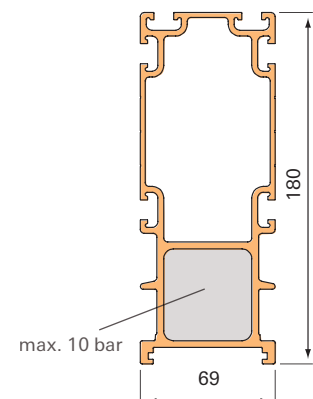



- Integrierte Luftführung
- Verwendung von Zapfventilen
- Anbau von Energieführungen
- Werkzeugablagen, Werkzeughalter
- Schleppsysteme
- Einsatz von Anschlussplatten
- X-Y-Ausführung
- als Kurvenstücke



- Integrierte Luftführung
- Verwendung von Zapfventilen
- Anbau von Energieführungen
- Werkzeugablagen, Werkzeughalter
- Schleppsysteme
- Einsatz von Anschlussplatten
- X-Y-Ausführung
- als Kurvenstücke

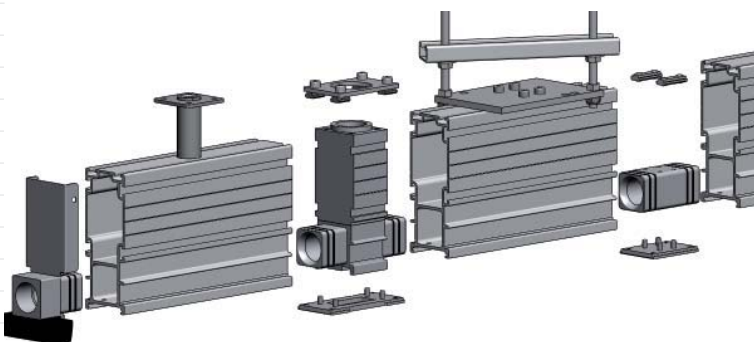

- Integrierte Luftführung
- Verwendung von Zapfventilen
- Anbau von Energieführungen
- Werkzeugablagen, Werkzeughalter
- Schleppsysteme
- Einsatz von Anschlussplatten
- X-Y-Ausführung
- als Kurvenstücke

Anwendungsspezifische Lösungen

Bestapower bringt Druckluft und Strom ergonomisch zum Arbeitsplatz sowie Messdaten vom Werkzeug zur Auswerteeinheit. Je nach Anwendung stehen dazu unterschiedliche Lösungen zur Verfügung.

ZAPFVENTILTECHNIK für abdockbare Luftversorgung

- Profil C75
- Profil A62
- Profil A180

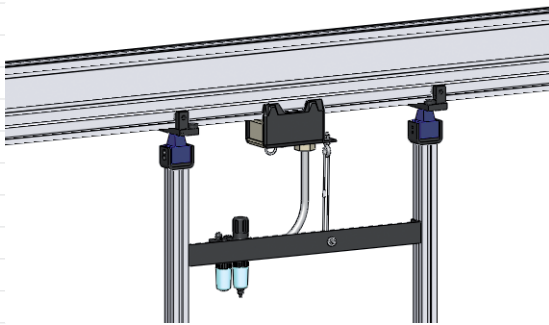

Standardmässig sind im Profil A62 und A180 Zapfventile im Abstand von 1.5 m eingelassen. Die Abnahmewagen docken beim Überfahren der Zapfventile automatisch an und versorgen die Werkzeuge mit Druckluft. Der Wagen kann jederzeit durch Zug am Schlauch oder mittels Abdockhilfe gelöst und zur nächsten Dockstelle verfahren werden.

Die Zapftechnik lässt das Arbeiten über die gesamte Länge des Schienenprofils zu. Diese Eigenschaft bietet kein anderes Medienzuführungssystem!

Wenn kontinuierlich Druckluft und/oder Strom benötigt wird, empfehlen wir die Lösung mit der Energieführung (siehe nächste Seite).



Zapfventil (Schnitt durch Profil A62)

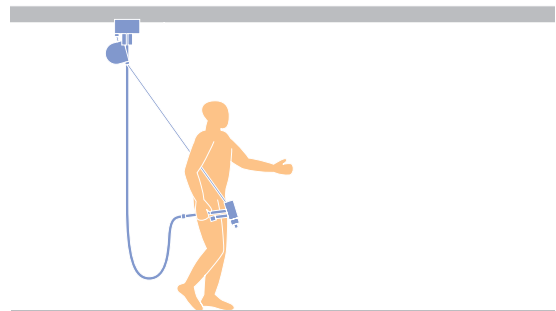

Lösung mit Abnahmewagen und Balancer

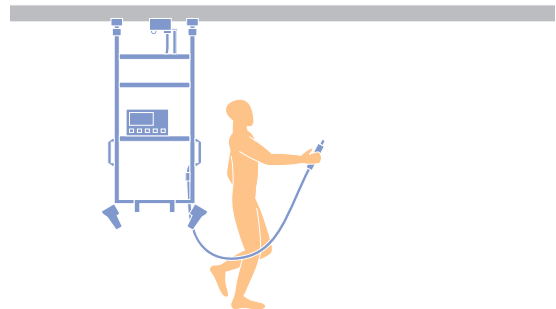

Lösung mit Abnahmewagen und Werkzeugablage für Kontrollgeräte, Kleinteile und Werkzeuge

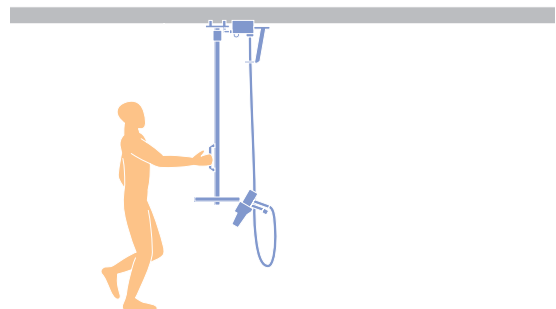

Lösung mit Abnahmewagen und Werkzeuggehänge



ENERGIEFÜHRUNGEN für die kontinuierliche Zuführung von Druckluft und Strom

- ✓ Profil C75
- ✓ Profil A62
- ✓ Profil A180

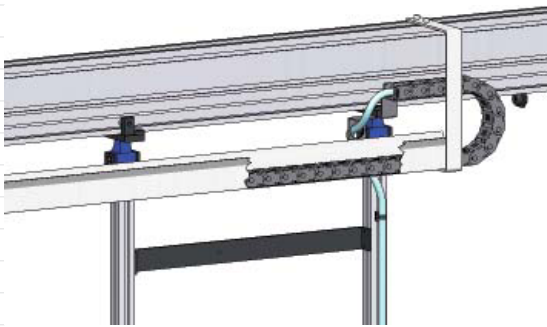

Ideale Lösung für die kontinuierliche Zuführung von Druckluft und Strom sowie die Verwendung von Datenleitungen, z.B. für die Erfassung der Daten von Schraubverbindungen.

Die Stromleitung kann z.B. für Elektrowerkzeuge und Ladestationen von Akku-Schraubern verwendet werden.

Im Gegensatz zur Zapfventil-Lösung erfolgt die Luftversorgung kontinuierlich. Die verfahrbaren Elemente lassen sich dank Wälzlagern mit minimalem Kraftaufwand mühelos verschieben.



Energieführung mit Profil A62

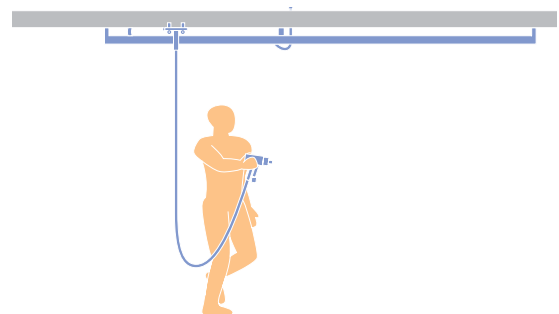

Lösung mit Rollenwagen

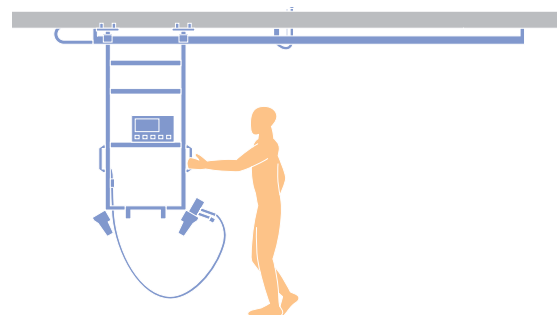

Lösung mit Werkzeugablage

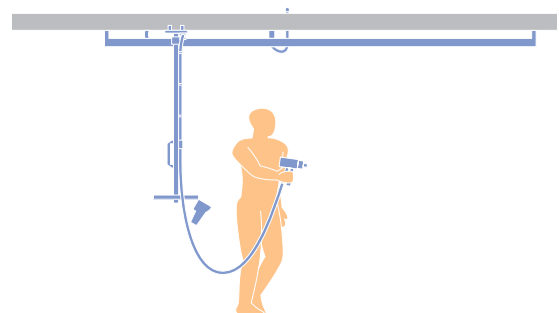

Lösung mit Werkzeuggehänge



SCHLEPPSYSTEME für die kontinuierliche Zuführung von Druckluft und Strom

- ✓ Profil C75
- ✓ Profil A62
- ✓ Profil A180

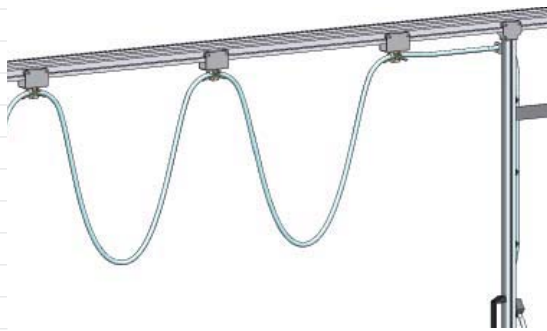

Einfache Lösung für die Zuführung von Druckluft und Strom, sowie für den Einsatz von Datenkabeln. Kontinuierliche Medienversorgung innerhalb des Arbeitsbereiches.

Die Schlepplösung kann mit den Profilen A62, A180 und C75 realisiert werden. Bei den Profilen A62 und A180 kann die Druckluft direkt aus der Schiene entnommen werden.

Wir empfehlen Spiralschläuche nur begrenzt einzusetzen, weil sie:

- Rückstellkräfte verursachen und deshalb keine optimale Ergonomie zulassen
- hohe Druckverluste bewirken
- teuer in der Anschaffung und im Unterhalt sind

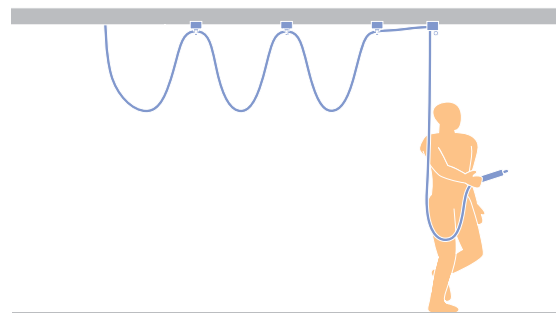

Lösung mit Werkzeugwagen

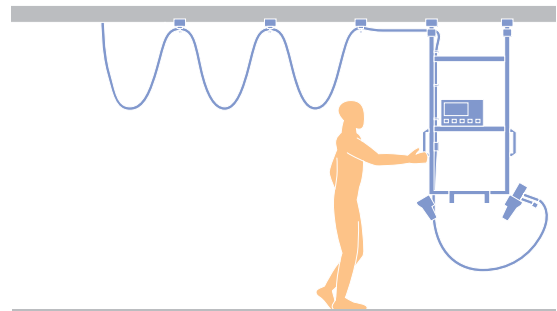

Lösung mit Werkzeugablage

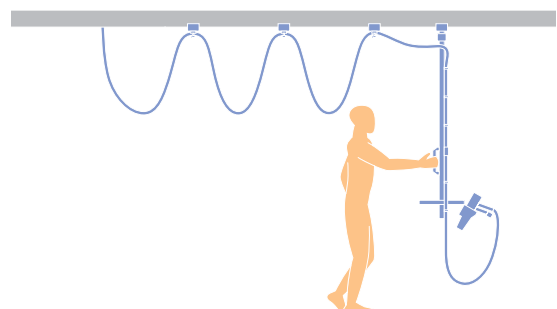

Lösung mit Werkzeuggehänge



STATIONÄRES ARBEITEN für die Zuführung von Druckluft und Strom

- ✓ Profil C75
- ✓ Profil A62
- ✓ Profil A180

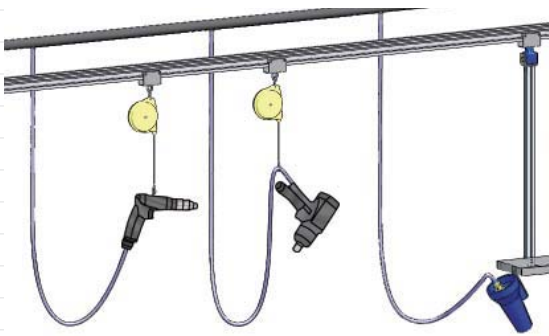

Ökonomische Lösung für die Energiezuführung für stationäre Arbeitsplätze.

Beim Profil A62 und A180 kann die Druckluft direkt aus der Schiene entnommen werden. Bei Verwendung des Profils C75 wird die Druckluft extern zugeführt.

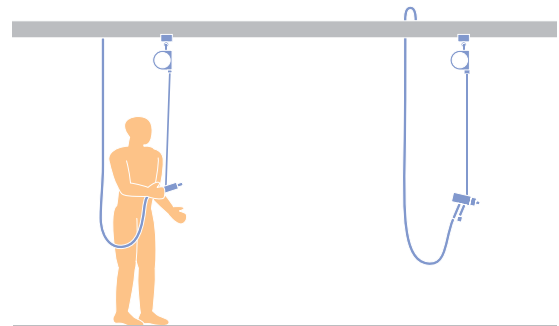

Beim Profil A62 und A180 kann die Druckluft an der Schienenober- oder -unterseite entnommen werden

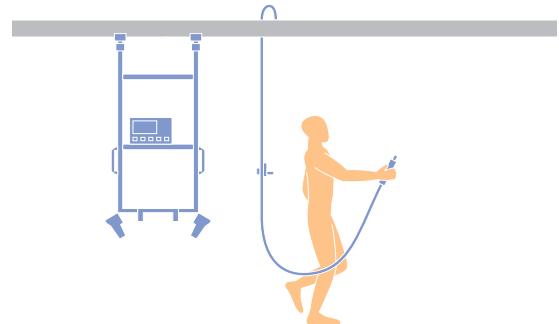

Anwendung wie oben, zusätzlich wird eine verschiebbare oder stationäre Werkzeugablage verwendet

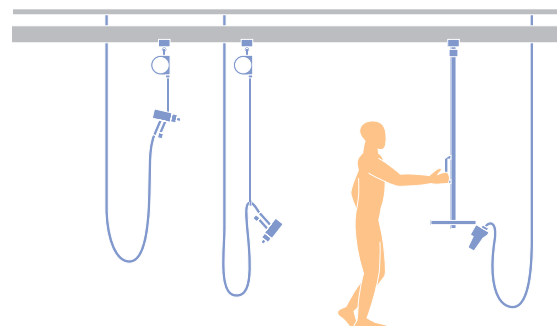

Druckluftzufuhr aus externer Leitung

KOMPLETTLÖSUNGEN

Das Bestapower System ist vielseitig und ermöglicht den Einsatz von Druckluft- und Elektrowerkzeugen. Stromschienen und Arbeitsplatzbeleuchtungen werden parallel zum Profil geführt.

Die Integration von Computertechnik und Datenverarbeitung ist gewährleistet. Elektronische Prüfgeräte, Monitore, Drucker, Scanner und Ladestationen lassen sich sehr einfach in die Werkzeugablagen integrieren.



LUFTAUFBEREITUNG



Abnahmewagen mit 3/8"-FRL Einheit



Abnahmewagen mit Einspritzöler



Abnahmewagen mit 1/2"-FR Einheit

FRL / F: Filter, **R:** Regulator (Regler), **L:** Lubricator (Öler)



SYSTEMLÖSUNGEN

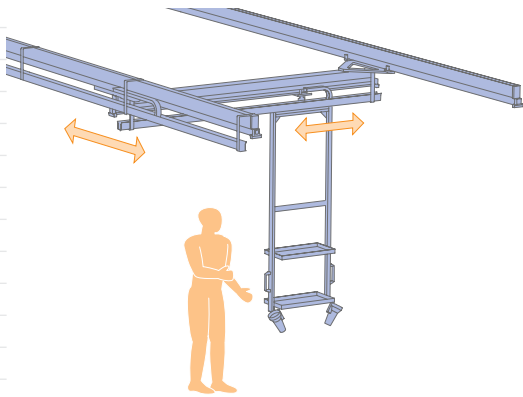

X-Y-Anwendung mit Energieführung.
Luft- und Stromversorgung ohne Spiralschläuche
oder Kabelschlaufen.

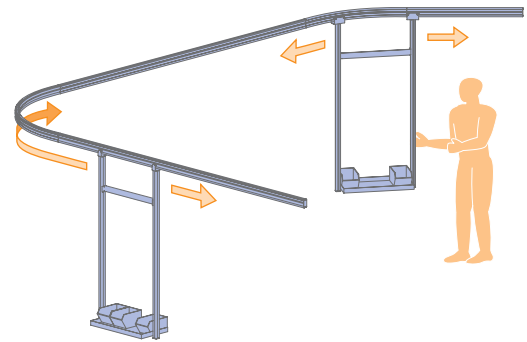

Kurvenstücke mit Werkzeugablagen

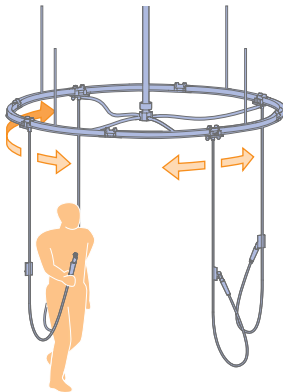

Versorgung mit Drehkupplung

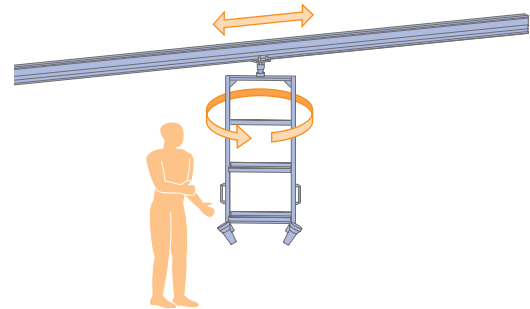

Drehbare Werkzeugablagen

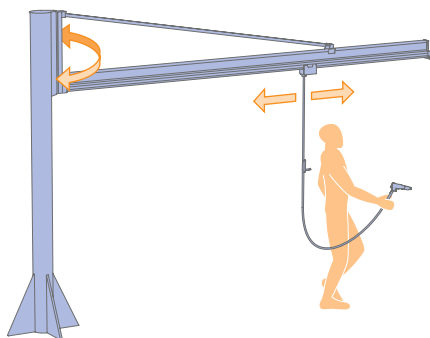

Schwenkausleger mit Abnahmewagen

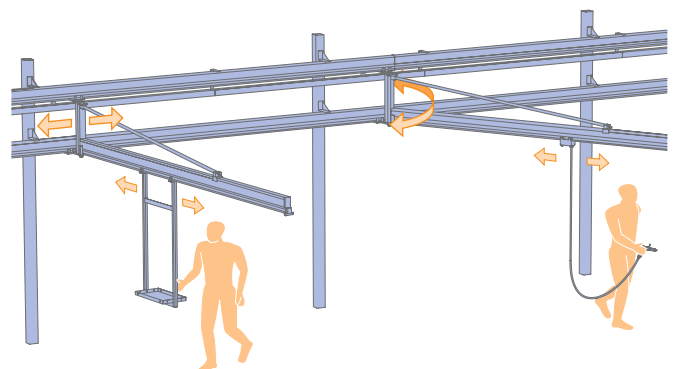

Schwenkausleger in einer Linie

AUSFÜHRUNGSBEISPIEL

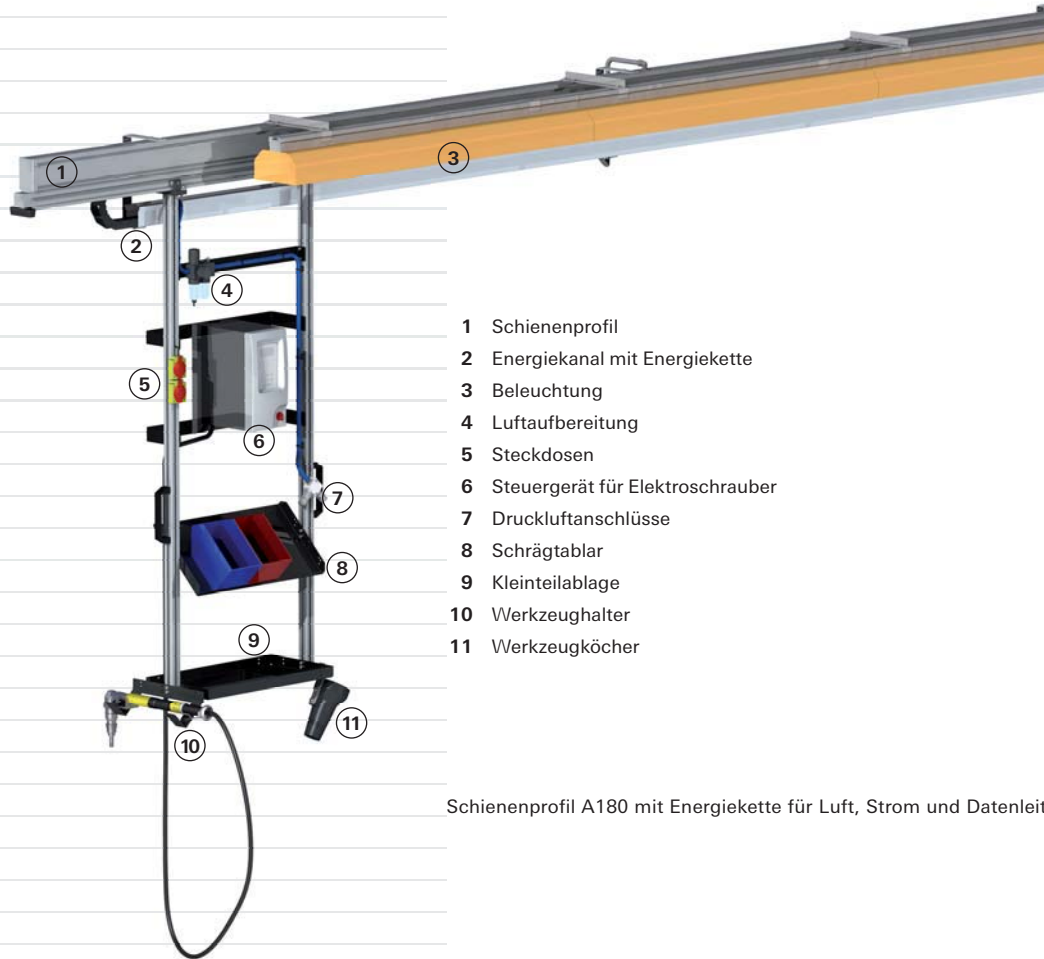

- 1 Schienenprofil
- 2 Energiekanal mit Energiekette
- 3 Beleuchtung
- 4 Luftaufbereitung
- 5 Steckdosen
- 6 Steuergerät für Elektroschrauber
- 7 Druckluftanschlüsse
- 8 Schrägtablar
- 9 Kleinteilablage
- 10 Werkzeughalter
- 11 Werkzeugköcher

Schienenprofil A180 mit Energiekette für Luft, Strom und Datenleitung

Bestapower bietet mehr

- Dienstleistungen
- Systemlösungen
- Kompetenz
- Erfahrung
- Globale Präsenz